

Детская растущая парта

Руководство пользователя

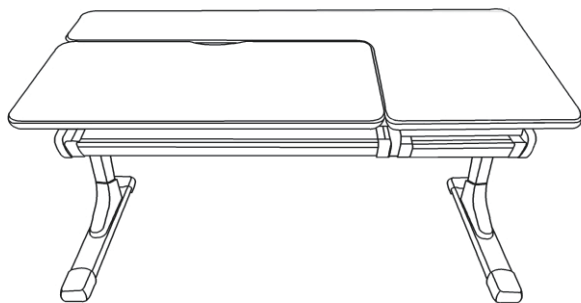

Anatomica
Practica

EAC

CAUTION!

1. For indoor use only.
2. This product should be placed on a flat surface.
3. Please immediately wipe clean the desktop surface if any liquid is splashed on it.
4. Please check screws regularly to ensure there are no loose parts during daily use.
5. Only tightly fasten all the screws once the desk and chair have been assembled properly.
6. Use a damp cloth to clean the desktop surface.
7. Don't put product in the place where there is corrosive gas and moisture in case of damage.

ВНИМАНИЕ!

1. Изделие предназначено для использования только в помещении.
2. Изделие должно быть размещено только на плоской поверхности.
3. При попадании на поверхность воды, масла или другой жидкости необходимо немедленно её вытереть.
4. Необходимо регулярно проверять и закреплять крепежи в случае их ослабления.
5. Во избежание повреждения поверхности не ставьте изделие в места повышенной влажности, не допускается попадание химических реагентов, растворителей.
6. Никогда не закрепляйте винты до того, как все они будут зафиксированы на своих местах.
7. Используйте влажную ткань для очистки рабочей поверхности стола.
8. Максимальная нагрузка: парта – 50кг.



После распаковки столешницы, положите на поверхность поролоновое покрытие, затем положите на него столешницу и установите на неё подвесной ящик. Учтите, что направляющие противоположны друг другу и расположены вперед.

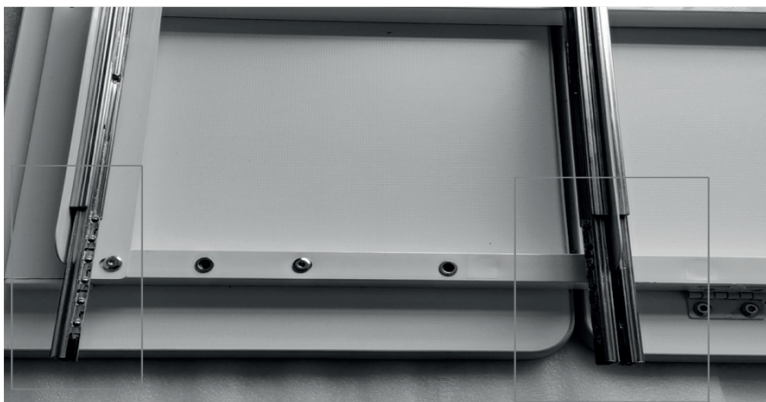

Перед установкой выдвижного ящика, пожалуйста, выставьте направляющие вперед.

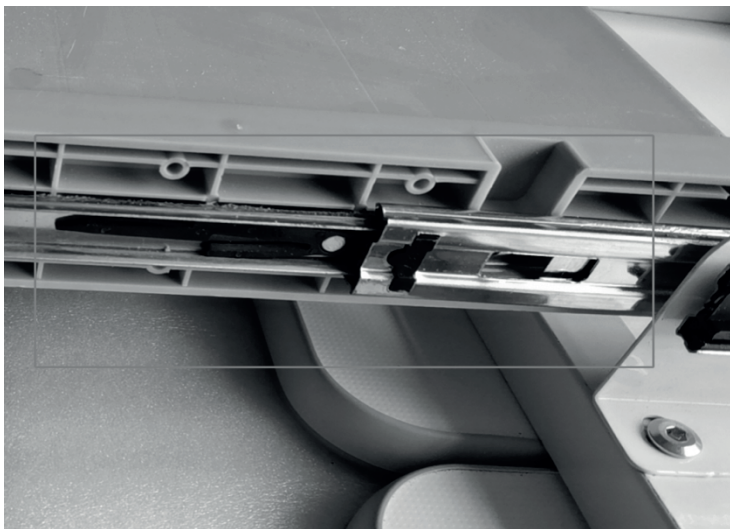

1. Закрепите направляющие по обе стороны выдвижного ящика.



2. Выдвиньте ящик вперед по направлению стрелки.

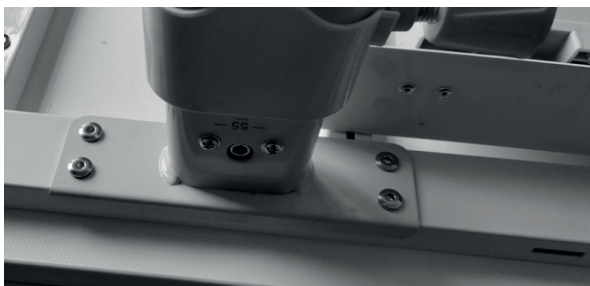

1. Совместите ножки стола с отверстиями в стальной раме и прикрутите стол. Не затягивайте винты. 2. Перед установкой ножек стола убедитесь, что они на равном уровне. 3. Сначала закрепите винты ножек стола.



1. Вставьте один конец шестигранного стержня в специальное подъемное отверстие внутри ножки стола и установите вторую ножку стола.





1. Установите пластину, предварительно не затягивая её. После этого прикрутите и затяните все винты, относящиеся к пластине.

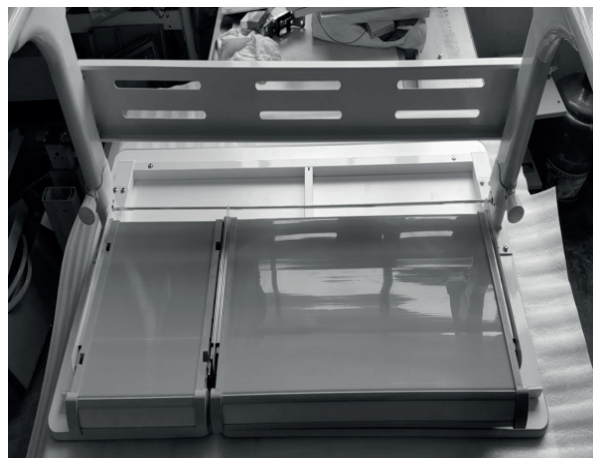

Изображение после установки.



EAC

HEIGHT ADJUSTMENT

РЕГУЛИРОВКА ВЫСОТЫ

CAUTION: TWO LEGS SHOULD BE INSTALLED AT THE SAME LEVEL

ВНИМАНИЕ: ОБЕ НОЖКИ ДОЛЖНЫ БЫТЬ УСТАНОВЛЕНЫ НА ОДНОМ УРОВНЕ



Anatomica

EAC