

# Инструкция по сборке стула Ergozen Adde

## ERGOZEN



Последнюю актуальную версию инструкции можно посмотреть по QR-коду

Или по ссылке: [www.qp-partu.ru/a/226873](http://www.qp-partu.ru/a/226873)

QP-Partu - эксклюзивный дистрибьютор бренда Ergozen в России.

Перед началом сборки аккуратно разложите все детали на твердой поверхности, чтобы ничего не потерять. Проверьте наличие комплектующих и деталей и убедитесь, что все на месте. Детали могут отличаться по цвету и форме, могут отсутствовать или быть лишними. Если вы заметили, что нет обязательных для сборки деталей, то свяжитесь с нами.

1 шт		Спинка	1 шт		Сиденье	1 шт		Каркас правый
1 шт		Каркас левый	2 шт		Перекладина	4 шт		Винт
4 шт		Гайка	2 шт		Саморез	4 шт		Заглушка для ножек
1 шт		Ключ	* Детали крепежа находятся в общем пакете					

# Сборка:

## Шаг 1

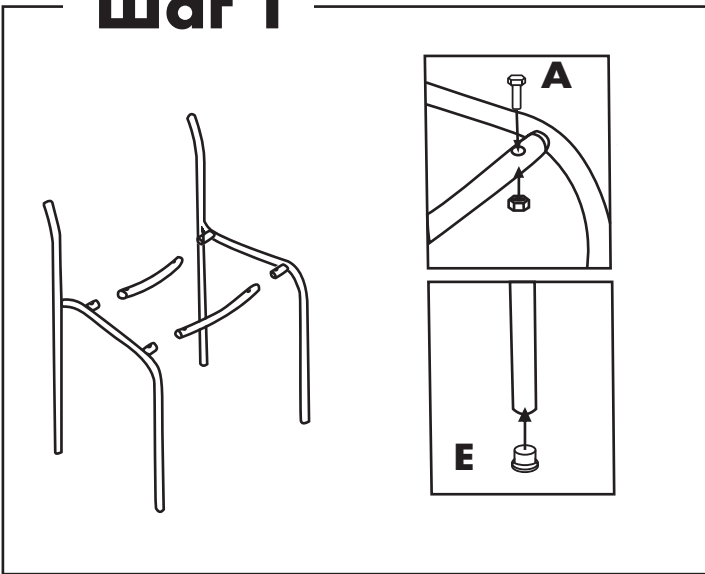

## Шаг 2

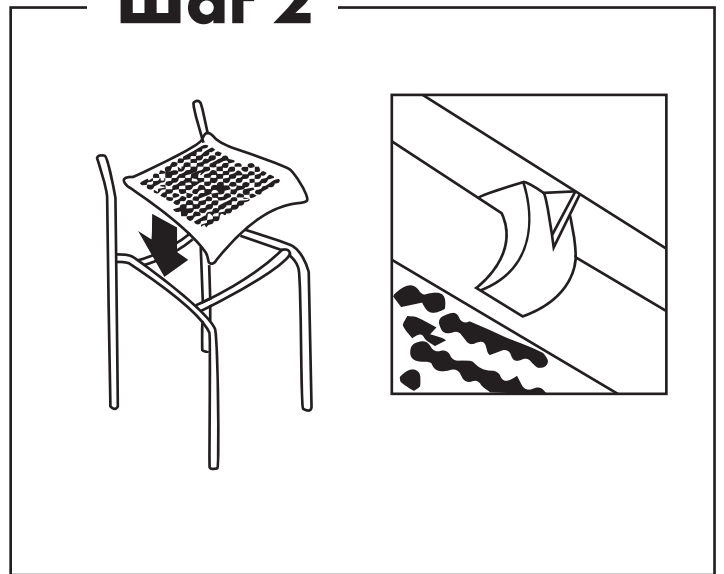

## Шаг 3

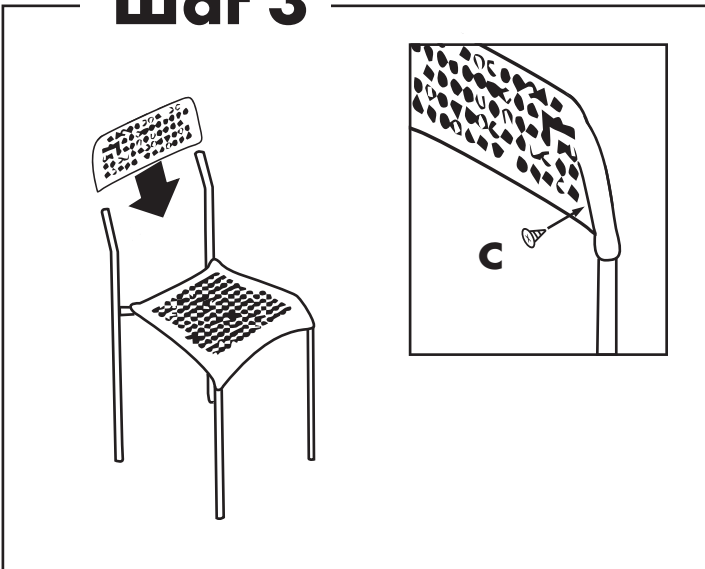

# Гарантийный лист

Наименование товара:	Ergozen Adde
Срок гарантии:	3 месяцев + 9 месяцев <b>Save Plus</b> (нужно активировать в течение 2 недель с момента покупки)

## Условия гарантии:

- Гарантия распространяется на все случаи обнаружения брака, а также дефектов производственного характера.
- В течение гарантийного срока владелец имеет право на бесплатный ремонт по неисправностям, которые явились следствием производственных дефектов.
- Для осуществления гарантийного обслуживания необходимо иметь документы, подтверждающие факт покупки, гарантийный лист и номер заказа.

Гарантийное обслуживание не производится, если:

- Изделие имеет следы механического повреждения
- Были нарушены условия эксплуатации, транспортировки или хранения
- Проводился ремонт лицами, не являющимися сотрудниками авторизованного сервисного центра
- Использовались не оригинальные комплектующие

Действующие условия гарантии написаны в актуальной версии инструкции на нашем сайте. Производители оставляют за собой право без предварительного уведомления покупателя вносить изменения в конструкцию, комплектацию или технологию изготовления изделий с целью улучшения их свойств.

Обращение в отдел рекламаций:

☎ +7 (495) 032-55-30    ✉ serv@qp-partu.ru

Отдел продаж:

☎ 8 800 775 77 23

Наш сайт:

🌐 qp-partu.ru



**Активировать  
дополнительную  
гарантию Save Plus**

Расширенная гарантия должна быть активирована в течение двух недель с момента покупки.



Дата покупки: <small>Заполняется продавцом</small>	
Место покупки: <small>Заполняется продавцом</small>	